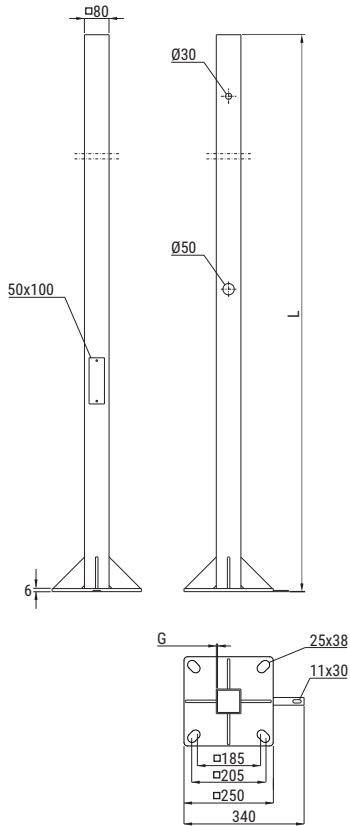

SKAM1/...**SŁUP SKAM1/...**

SYMBOL	DŁUGOŚĆ L [mm]	GRUBOŚĆ ŚCIANKI G [mm]	NUMER KATALOGOWY
SKAM1/3	3000	2	000701
SKAM1/4	4000	3	000702
SKAM1/5	5000	3	000703

**ZALETY**

- słup przygotowany do montażu
- słup posiada płaskownik z podłużnym otworem $\varnothing 11$ do poprowadzenia uziemienia
- podłużne otwory w podstawach słupów umożliwiają montaż słupów do fundamentów prefabrykowanych z rozstawem trzpieni w przedziale 185-205 mm
- słup posiada otwór $\varnothing 50$ do wprowadzenia przewodów do puszek łączeniowej
- możliwość zamontowania słupa do fundamentu prefabrykowanego FP
- słup posiada drzwiczki rewizyjne, które dzięki zastosowaniu nitonakrętek można otworzyć w dowolnym momencie
- kamery lub oświetlenie można zamontować za pomocą wkrętów samowierzących bezpośrednio do słupa lub bezinwazyjnie za pomocą uchwytów UKAM...

**INFORMACJE DODATKOWE**

- w przypadku zamówień na 50 szt. i więcej istnieje możliwość wykonania słupów wg. wytycznych klienta np. wykonanie dedykowanych otworów do montażu kamer z zamontowanymi nitonakrętkami, wykonanie słupów w dedykowanej długości
- istnieje możliwość wykonania otworów do prowadzenia przewodów kamer z trzech stron słupa

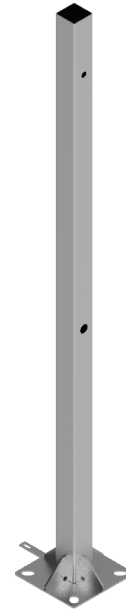
**Czas realizacji zamówienia:****10-14 dni** od dnia złożenia zamówienia**Technologia wykonania:**

wg EXC2 -zg. z normą PN-EN1090

**Zastosowanie:**

Montaż kamer przemysłowych na farmach fotowoltaicznych, montaż kamer przemysłowych w przestrzeni publicznej, montaż oświetlenia

**Materiał:**

stal w gatunku S235, ocynkowana ogniowo zg. z PN-EN ISO 1461:2011, Na zamówienie:

- lakierowane w dowolnym kolorze z palety RAL

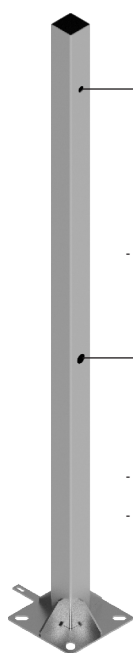
Przykład zastosowania słupa SKAM1/...- otwór $\varnothing 30$ do prowadzenia przewodów kamery- otwór $\varnothing 50$ do prowadzenia przewodów łączeniowych z puszek
- drzwiczki rewizyjne

- słup zaślepiony od góry daszkiem słupa DSK zapobiegającym dostawianiu się do środka opadów atmosferycznych

- przykład montażu kamery przemysłowej do słupa SKAM1... za pomocą uchwytu kamery UKAM1

- drzwiczki rewizyjne otwierane i zamykane za pomocą wkrętów

- płaskownik do prowadzenia uziomu z otworem $\varnothing 11 \times 30$