

W02

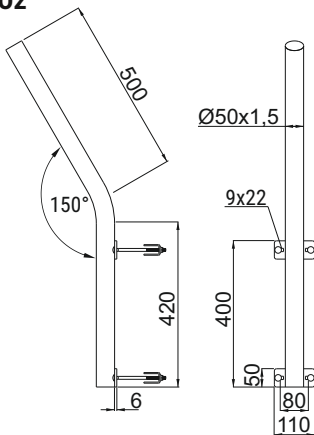

WIESZAK OŚWIETLENIA W02

SYMBOL	WAGA [KG]	NUMER KATALOGOWY
W02	3,0	000211



ZALETY

- wieszak przygotowany do bezwazyjnego montażu do słupów o przekroju kwadratowym lub okrągłym oraz bezpośrednio do ściany za pomocą kotew
- wieszak wykonany ze stali ocynkowanej ogniowo gwarantuje wieloletnią odporność na korozję
- dzięki zastosowaniu podłużnych otworów w podstawie możliwość zamontowania do słupów o przekroju 60-80 mm



INFORMACJE DODATKOWE

- na zamówienie wieszaki lakierowane w kolorze białym lub czarnym



W03

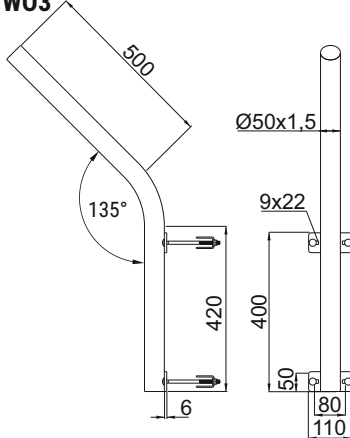

WIESZAK OŚWIETLENIA W03

SYMBOL	WAGA [KG]	NUMER KATALOGOWY
W03	3,0	000212



ZALETY

- wieszak przygotowany do bezwazyjnego montażu do słupów o przekroju kwadratowym lub okrągłym oraz bezpośrednio do ściany za pomocą kotew
- wieszak wykonany ze stali ocynkowanej ogniowo gwarantuje wieloletnią odporność na korozję
- dzięki zastosowaniu podłużnych otworów w podstawie możliwość zamontowania do słupów o przekroju 60-80 mm



INFORMACJE DODATKOWE

- na zamówienie wieszaki lakierowane w kolorze białym lub czarnym



Czas realizacji zamówienia:

5-7 dni roboczych od dnia złożenia zamówienia



Zastosowanie:

Montaż oświetlenia przemysłowego do słupów SKAM1, SKAMP1, SKAM2, SKAMP2 oraz SKAM3 w warunkach zewnętrznych



Materiał uchwyt:

- stal ocynkowana ogniowo zg. z PN-EN ISO 1461:2011

Przykład zastosowania wieszaka W02 i W03

